

1



SE OBS! Steg 1 och 2 gäller endast vid delad sarg. Vid hela längder gå till steg. 3.

Lägg ut sargarna på golvet.
Förskjut skarvarna så att de ej hamnar parallellt.

EN Note! Step one and two only apply to the split frame. For single frame go to step three.
Place the frame on the floor.
Place joints so that they are not in parallel with each other

2

A T-skrivsmutter /T-nut **B** MF6S M6x12

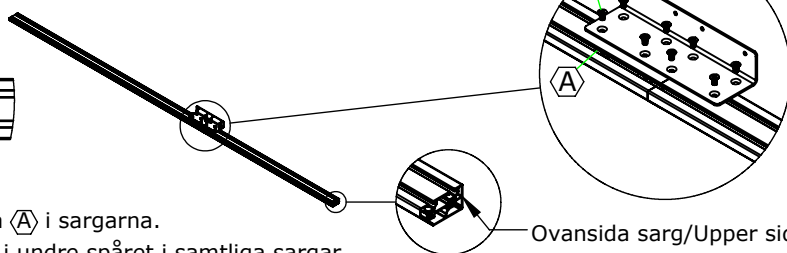

SE **Montera ihop sargarna**

Skjut in T-skrivsmuttrarna **A** i sargarna.
2 st. i övre spåret och 2 st. i undre spåret i samtliga sargar.
Skjut in muttrarna till skarven mellan sargarna och skruva fast vinkelbeslaget med skruv **B**, den böckade delen ska linjera med ovansidan av sargen.

EN Insert the T-nuts **A** in to the frame.
2 pc. on the upper rail and 2 pc. on the lower rail on all frames.
Slide the screw nut all the way to the joint and attach the bracket using screw **B**, the bent part should be in line with the upper side of the frame.

3

A T-skrivsmutter /T-nut

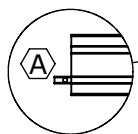

Ovansida/Upper side

Övre spår/Upper rail

Undre spår/Lower rail

Undersida/Lower side



SE Skjut in en T-skrivsmutter **A** i sargens undre spår.

EN Insert a T- nut **A** in to the lower rail of the frame.

VX Projekt

M484-2

4

Length(table)	Length(frame)	X
2800	2200	190
3000	2400	290
3200	2600	340
3400	2800	390
3500	2900	390
3600	3000	390
3800	3200	390
4000	3400	390
4200	3600	440
4400	3800	440
4500	3900	490
4600	4000	540
4800	4200	540

SE **Montera vinkelfästet**
Placera ut vinkelfästet (C) på sargen, se mått enligt tabell.
Justera in T-skruvsmuttern (från steg 3.) och skruva fast fästet med skruven.

EN **Installing the bracket.**
Place bracket (C) on to the frame, see measurements on table.
Adjust the T-nut (From step 3) and attach bracket with the screw.

5

SE **Montera gavelsarg**
Skjut in T-skruvsmuttrar (A)
Gavelsarg: 2 st. (A) i övre spåret, 1 st. (A) i undre spåret.
Långsidesarg: 3 st. (A) i övre spåret.

EN **Installing end frame.**
Insert a T- nut (A)
Endframe: Upper rail: 2 pc. (A) Lower rail: 1 pc. (A) .
Long-side frame: Upper rail 3 pc. (A).

6

SE Justera in T-skruvsmuttern (A) och skruva fast gavelsargen i vinkelfästet.

EN Adjust the T- nut (A) and attach the end frame to the bracket.

VX Projekt

M484-2

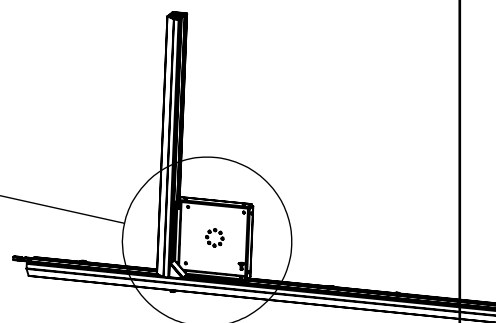
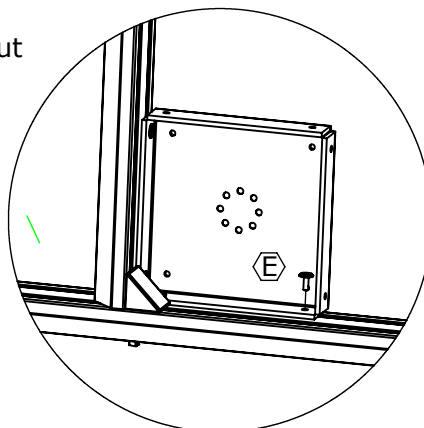
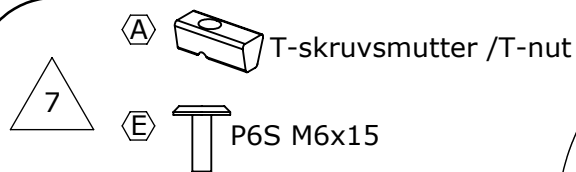

SE Placera metalllådan i hörnet mellan sargarna och justera in T-skruvsmuttrarna (A) centrerade under hålen i lådan. Skruva fast med skruv (E).

EN Place metal plate in the corner of the frames and place T-nuts (A) centered below the holes of the plate. Attach with screw (E)

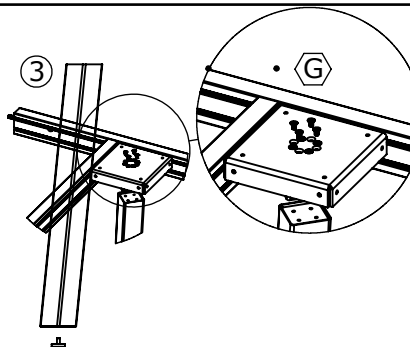
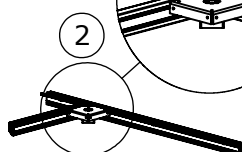
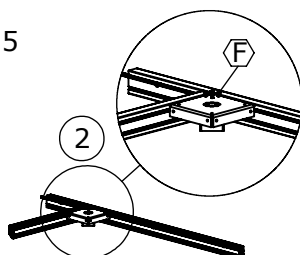
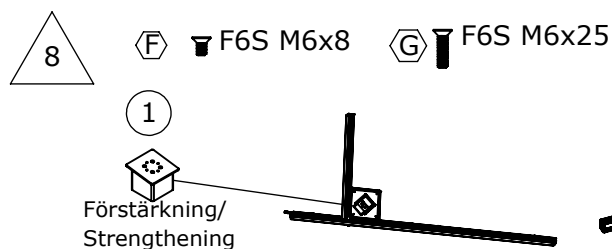

SE Montera ben-Trä

1. Skruva fast förstärkningen i lådan med skruv (F). Den ska vara vinklad 45 grader utåt.
2. Skruva i ställfoten i benet.
3. Sätt i träbenet i förstärkningen och skruva fast detta med skruv (G).

Montera ben-Metall

Skruva fast ställfoten i benet och montera fast benet i lådan med skruv (F). Benet ska vara vinklad 45 grader utåt.

EN Assemble legs - Wood

1. Attach the reinforcement plate to the corner plate with screw (F). It should be angled 45 degrees outward.
2. Attach adjustable foot to the wooden leg.
3. Place leg in reinforcement plate and attach with screw (G)

Assemble leg - Metal

Attach adjustable foot to the leg and attach leg with corner plate with screw (F). The leg should be angled 45 degrees outward.

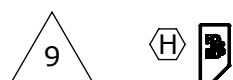

SE Upprepa steg 3-8 tills du har ett komplett stativ. Sätt dit ändavsluten (H).

EN Repeat steps 3 through 8 until you have a complete stand. Attach ends (H).

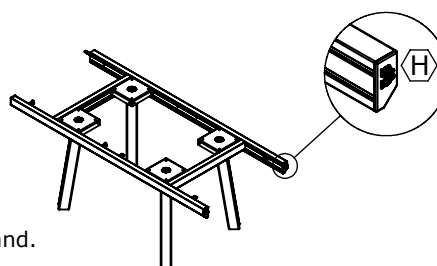

VX Projekt

M484-2

10

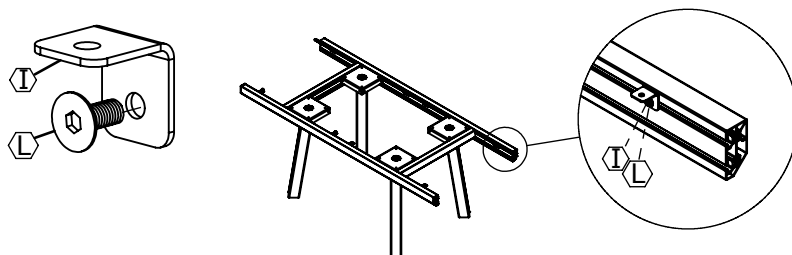

MF6S M6x16 (L)

- SE** Montera panelfästena (I) med skruv (L) i det övre spåret i sargen. 4 st. ska sitta utanför gavelsargarna, se detaljvy. Resten av fästena fördelas jämnt på de två långsidesargarna.

- EN** Mount the panel brackets (I) with screws (L) on the upper rail. 4 panel brackets needs to be outside the end frames, see detailed view. Rest of the brackets need to be distributed on the long side frames.

11

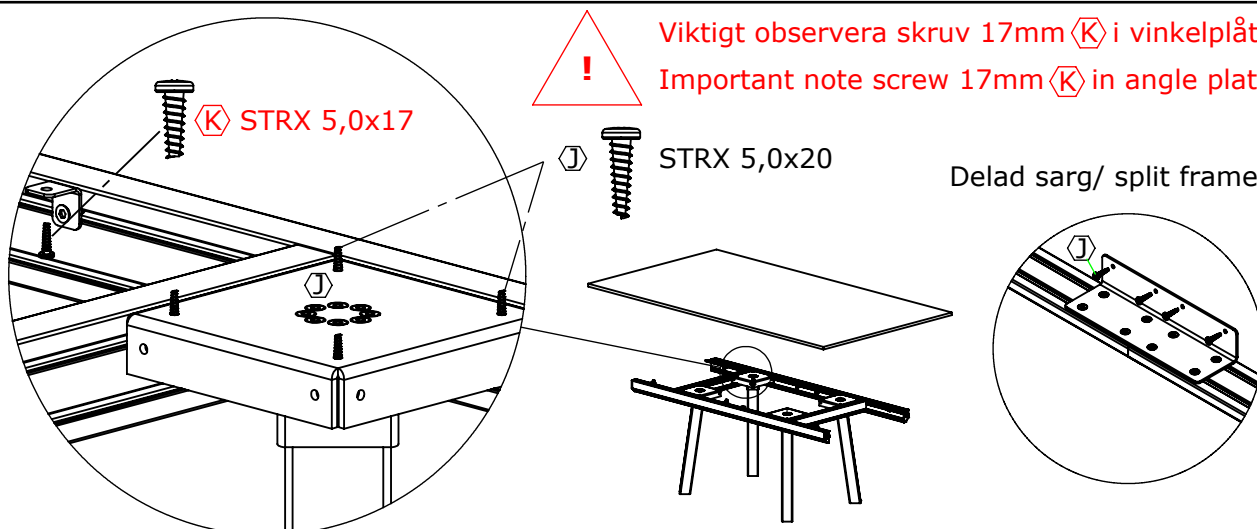

Viktigt observera skruv 17mm (K) i vinkelplåt (I).
Important note screw 17mm (K) in angle plate (I).

Delad sarg/ split frame

- SE** **Montera bordsskiva**
Om det är en flerdelad bordsskiva som ska monteras, skall steg 12 göras först, se instruktion för skivan i steg 12. Lägg på bordsskivan justera position och skruva fast med skruv (J). Skivan ska skruvas fast genom panelfästena, metalllådorna och om det är en två-delad sarg även genom vinkelbeslaget.

- EN** If it's a two-split tabletop, Then step 12 must be done first. see instructions on step 12. Place tabletop on the stand adjust the position and attach with screw (J). Tabletop should be attached to the panel mountings and corner plates. If it's split frame it should also be attached to the brackets.

12

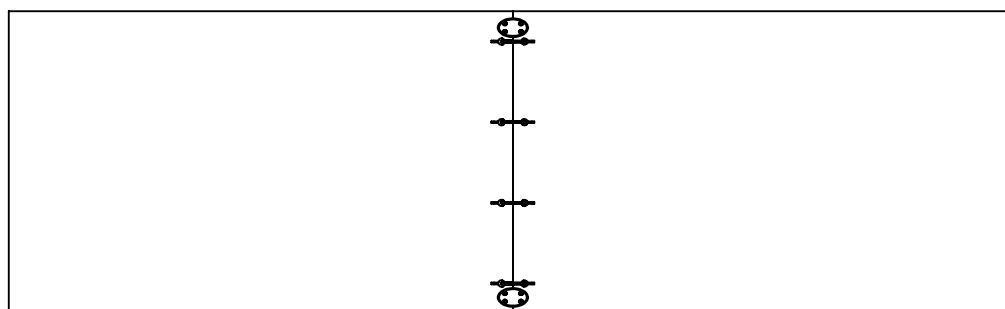

- SE** För ihop bordsskivorna och drag korsvis kopplingsbeslagen. Sedan dom yttre platta beslagen med STRX 5,0x17

- EN** Bring the table tops together and pull the connecting fittings crosswise. Then the outer flat fittings with STRX 5.0x17